



## One Design Osztályelőírása

2012. évre

HITELESÍTÉS:

Osztálykapitány	Titkár	Felmérő

HATÁLYBA LÉPÉS IDŐPONTJA: 2012.03.01

KIADVA: 2012.03.01

VERZIÓSZÁM: ver2012\_1.

KORÁBBI KIADÁSOK: ver2010\_1.

Osztályelőírás 2009.

Osztályelőírás 2008.

Osztályelőírás 2007.

Osztályelőírás 2003.

## TARTALOMJEGYZÉK

<b>BEVEZETÉS</b>	<b>4</b>
<b>ELSŐ RÉSZ - ADMINISZTRÁCIÓ</b>	<b>5</b>
<b>"A" BEKEZDÉS – ÁLTALÁNOS TUDNIVALÓK</b>	<b>5</b>
A.1. NYELV	5
A.2. RÖVIDÍTÉSEK	5
A.3. HATÓSÁGOK	5
A.4. AZ OSZTÁLY VEZETÉSE	5
A.5. ISAF SZABÁLYOK	5
A.6. OSZTÁLYELŐÍRÁS ÉRTELMEZÉSE	6
A.7. VITORLA SZÁMOK	6
A.8. HAJÓTEST TANÚSÍTVÁNY	6
A.9. KEZDETI HAJÓFELMÉRÉSI TANÚSÍTVÁNY (GYÁRTÓI NYILATKOZAT)	6
A.10. TANÚSÍTVÁNY (GYÁRTÓI NYILATKOZAT) ÉRVÉNYESSÉGE	6
A.11. HAJÓ TANÚSÍTVÁNYÁNAK ÚJBÓLI KIBOCSÁTÁSA	7
A.12. TANÚSÍTVÁNY (GYÁRTÓI NYILATKOZAT) DOKUMENTÁCIÓJÁNAK MEGŐRZÉSE	7
A.13. TULAJDONOS KÖTELEZETTSÉGEI	7
<b>"B" BEKEZDÉS – A HAJÓ ALKALMASSÁGA</b>	<b>8</b>
B.1. OSZTÁLYELŐÍRÁS ÉS TANÚSÍTVÁNY	8
B.2. OSZTÁLYSZÖVETTSÉG JELÖLÉSEI	8
<b>MÁSODIK RÉSZ – KÖVETELMÉNYEK ÉS KORLÁTOZÁSOK</b>	<b>9</b>
<b>"C" BEKEZDÉS – VERSENYZÉS FELTÉTELEI</b>	<b>9</b>
A.1. SZABÁLYOK	9
A.2. LEGÉNYSÉG	9
A.3. SZEMÉLYES FELSZERELÉS	11
A.4. HIRTDETÉSEK	11
A.5. HORDOZHATÓ ÉS OPCIONÁLIS FELSZERELÉS	11
A.6. HAJÓ	12
A.7. HAJÓTEST	14
A.8. FEDÉLZET	15
A.9. HAJÓTEST TARTOZÉKOK	15
A.10. RUDAZAT ÉS KÖTÉLZET	16
A.11. VITORLÁK	19
<b>"B" BEKEZDÉS – HAJÓTEST</b>	<b>22</b>
B.1. ALKOTÓRÉSZEK	22
B.2. ÁLTALÁNOS	22
B.3. HAJÓTEST, HÉJ, FEDÉLZET, ÉS VÁLASZTÓFAL	23
B.4. BELSŐ KIALAKÍTÁS	23
B.5. GÉPI BERENDEZÉSEK	23
B.6. ELEKTROMOS RENDSZER	23
B.7. FELSZERELT TEST ÉS FEDÉLZET	24

---

<b>"C" BEKEZDÉS – HAJÓTEST TARTOZÉKOK</b>	<b>25</b>
C.1. ALKOTÓRÉSZEK	25
C.2. ÁLTALÁNOS	25
C.3. TŐKESÚLY	25
C.4. KORMÁNYLAPÁT, KORMÁNYRÚD	26
<b>"D" BEKEZDÉS – RUDAZAT</b>	<b>28</b>
D.1. ALKOTÓRÉSZEK	28
D.2. ÁLTALÁNOS	28
D.3. ÁRBOC	28
D.4. BAUM	31
D.5. GENNAKKERBAUM (ORRSUDÁR)	31
D.6. SZÁLING	32
D.7. ÁLLÓ KÖTÉLZET	33
D.8. FUTÓ KÖTÉLZET	33
<b>"E" BEKEZDÉS – VITORLÁK</b>	<b>35</b>
E.1. ALKOTÓRÉSZEK	35
E.2. ÁLTALÁNOS	35
E.3. NAGYVITORLA	35
E.4. ORRVITORLA	37
E.5. GENAKKEREK	38
E.6. KREUZ BALLON (RONGYOLÓ)	38
<b>HARMADIK RÉSZ – MELLÉKLETEK</b>	<b>40</b>
<b>"A" BEKEZDÉS „MELLÉKLETEK”</b>	<b>40</b>
A.1. VITORLA TERV (NAGYVITORLA)	41
A.2. FEDÉLZETRAJZ	42
A.3. HORGONY, AKKUMULÁTOR ÉS KÜLMOTOR ELHELYEZÉSE	43
A.4. PÓTSÚLYOK ELHELYEZÉSE	44
A.5. FELMÉRÉST IGAZOLÓ PECSÉT HELYE A VITORLÁN	45
A.6. GYÁRTÓI NYILATKOZAT (MINTA)	46

# BEVEZETÉS

A Scholtz 22 kifejlesztése azt a célt szolgálta, hogy elfogadható áron nagy létszámú hajóosztály jöjjön létre. A tesztelések során kiderült, hogy az eredetileg túra célú Scholtz 22 Touring, a Racinggel azonos vitorlázattal és tőkesúllyal szinte azonos versenytulajdonságokat képvisel. Ezért a típus két változatát az osztályelőírás egyben tárgyalja és SCHOLTZ 22-nek nevezi. Az osztályelőírás egységesen állapítja meg a felmérési pontokat.

A SCHOLTZ 22-ből a **2010. évig** több mint 138 db épült. A hajó kiváló menetteljesítménye és ugyanakkor elfogadható kabin kialakítása valamint óriási kokpítja vonzotta a vitorlázók sokaságát. Ennek egyenes következménye, hogy a SCHOLTZ-22 hajó egységességét, a versenyzők esélyeinek egyenlőségét hosszú időre biztosítsák.

Mivel az MVSZ követelményrendszere alapján minden OD osztályelőírás összhangban kell legyen az ISAF előírásaival, így a jelen **2010. évi** osztályelőírás ennek szellemében került kidolgozásra. Minden hajónak, amely a Scholtz-22 osztályban kíván versenyezni, meg kell felelnie az osztályelőírásban megszabott követelményrendszernek. Az a hajó, amelynek vitorlázata, szereléke vagy hajóteste illetve a legénység létszáma, súlya bármely szempontból eltér a jelen osztályelőírásban meghatározott előírásoktól, az a Scholtz 22 hajóosztály versenyein nem vehet részt, illetve a versenyből mérlegelés nélkül kizárható.

Az S-22 One Design hajótestnek, hajótest tartozékoknak, és a rudazatnak a gyártása az egységesség érdekében ellenőrzött, a vásznak pedig felmérés útján kerülnek ellenőrzésre.

Az S-22 One Design hajótestet, hajótest tartozékokat, és a rudazatot kizárólagosan a STYLE JACHT Kft. gyárthatja, vagy azon gyártók, akik rendelkeznek a STYLE JACHT Kft. által kiadott engedéllyel, és a hajóknak szigorúan meg kell felelniük a Style Jacht Kft. gyártási előírásainak. A felszerelésnek és a berendezésnek eleget kell tennie az S-22 One Design építési specifikációinak.

Valamennyi " SCHOLTZ-22"-t kizárólag a Style Jacht Kft. (Magyarország) vagy licence jogosult építők gyárthatják.

Az S-22 One Design hajótestet, hajótest tartozékokat, rudazatot és a vásznakat, miután azok elhagyták a gyártót, csak olyan mértékben lehet módosítani amilyen szinten azt a hivatalos osztályelőírás „C” Bekezdése megengedi.

A tulajdonosok és a legénység tudomásul veszi, hogy a „C” Bekezdésben foglalt szabályok az alapvető tanúsítvány keretében NEM kerülnek ellenőrzésre, így az azoknak való megfelelést nem is bizonyítják.

Azok a szabályok, amelyek a versenyek alatt használható felszereléseket meghatározzák, ennek az osztálykiírásnak a „C” Bekezdésében, a HSZ-ben, az ERS (Equipment Rules of Sailing) első részében és a vitorlázás verseny szabályaiban (Racing Rules of Sailing) található meg.

Ez a bevezetés csak alapvető információs háttérrel biztosít, a valódi S-22 One Design osztályelőírás a következő oldalon kezdődik.

Az S-22 One Design hajótest és fedélzet, rudazat, és a hajótest tartozékok házon belül kerülnek hitelesítésre.

# 1. ADMINISZTRÁCIÓ

## "A" Általános tudnivalók

### A.1. NYELV

- A.1.1. Az osztály hivatalos nyelve a Magyar. Bármely fordítással kapcsolatos vitás esetekben az Magyar szöveget kell figyelembe venni.
- A.1.2. Az osztályelőírás eredeti Magyar szövegében a „kell” szóval rögzített feltételek kötelező, a „lehet” szóval rögzített feltételek megengedő jellegűek.

### A.2. RÖVIDÍTÉSEK

- (a) ISAF International Sailing Federation
- (b) MNA ISAF Member National Authority (Magyarországon MVSZ)
- (c) RCA Regional Class Association
- (d) ERS Equipment Rules of Sailing
- (e) RRS Racing Rules of Sailing
- (f) OSZ S-22 Osztályszövetség
- (g) HSZ A Magyar Közlekedési Felügyelet Hajózási Szabályzata

### A.3. HATÓSÁGOK

- A.3.1. Az S-22 osztály hazai hatósága az MNA, amelynek minden ezen osztályelőíráshoz tartozó témával kapcsolatban szorosan együtt kell működnie az OSZ-szal.
- A.3.2. Az MNA tagja a ISAF-nak.
- A.3.3. Mindazonáltal, a tanúsítványt kiadó hatóságnak (jelen esetben Style Jacht Kft) jogában áll visszavonni a kiadott tanúsítványt, és egyben köteles ezt megtenni az MNA vagy az ISAF kérésére.

### A.4. AZ OSZTÁLY VEZETÉSE

- A.4.1. Az ISAF az osztállyal kapcsolatos adminisztratív feladatokkal az MNA-t (jelen esetben az MVSZ) bízta meg. Az MNA ezekkel a feladatokkal az OSZ-t bízta meg az ebben az osztályelőírásban meghatározott módon.

### A.5. ISAF SZABÁLYOK

- A.5.1. Ezt az osztályelőírást együtt kell értelmezni az ERS-sel
- A.5.2. Kivételt képez mikor a címsorban megkülönböztetjük;
- amennyiben egy fogalom „félkövér” (bold) betűkkel van írva, az ERS-ben szereplő meghatározás van érvényben,
  - míg ha egy fogalom „Dőlt” (Italic) betűkkel van írva az RRS-ben (Racing Rules of Sailing – versenytörölés szabályai) szereplő meghatározás van érvényben.

### A.6. OSZTÁLYELŐÍRÁS ÉRTELMEZÉSE

A.6.1. Az osztályelőírást az ISAF előírásainak megfelelően kell értelmezni.

### A.7. VITORLA SZÁMOK

A.7.1. A vitorla számokat az MNA (jelen esetben MVSZ) bocsátja ki.

A.7.2. A Nemzeti jelöléseknek (Ország jel) és a vitorlaszámoknak alkalmazkodnia kell az aktuális RRS/G mellékletéhez, mely az „Identification on Sails” (jelölések a vitorlákon rész) nevet viseli. Kivételt képez az RRS/G.1.3 (d) és (e) pontjában írt szabályok, ezek az S-22-es osztályban nem használatosak.

A.7.3. Ajánlatos az S-22-es építési sorozatszámát használni Vitorla számként, melyet az ország jel előz meg, pl. a 100-as sorozatszámú S-22-es Magyarországon a „HUN-100”.

### A.8. HAJÓTEST TANÚSÍTVÁNY

A.8.1. **A tanúsítványnak (gyártói nyilatkozat) tartalmaznia kell a következő információkat:**

- (a) Osztály
- (b) STYLE JACHT Kft. adatai
- (c) Vitorla szám, melyet az illetékes hatóság adott ki.
- (d) Tulajdonos neve
- (e) Hajótest azonosító
- (f) Építő/Gyártó adatai
- (g) A kezdeti tanúsítvány kibocsátásának dátuma
- (h) A tanúsítvány kibocsátásának dátuma

### A.9. KEZDETI HAJÓFELMÉRÉSI TANÚSÍTVÁNY (GYÁRTÓI NYILATKOZAT)

A.9.1. A 2009. évtől kezdődően épített hajókhoz egy különálló Gyártói nyilatkozat (A6 melléklet) kerül kiadásra a hajótesthez és az árbochoz a hajó elkészültekor, a gyártó felméréseinek végeztével:

- (a) A hivatalos felmérőnek kell elvégeznie a tanúsítvány ellenőrzését, és véglegesíteni a megfelelő dokumentumokat.

### A.10. TANÚSÍTVÁNY (GYÁRTÓI NYILATKOZAT) ÉRVÉNYESSÉGE

A.10.1. A hajó tanúsítványa (felmérőlap) érvénytelenné válik a következő esetekben:

- (a) jelentős javítás vagy csere kerül végrehajtásra a hajótesten, tőkesúlyon, kormánylapáton, vagy az árbocon, és amennyiben bárminemű változás történik az A.11 pontban körülírt tanúsítványban feltüntetendő tételek egyikében,
- (b) amennyiben a tanúsítványt kiállító hatóság (jelen esetben a Style Jacht Kft.) a tanúsítványt bevonja,
- (c) amennyiben egy új tanúsítvány kerül kibocsátásra.

### A.11. HAJÓ TANÚSÍTVÁNYÁNAK ÚJBÓLI KIBOCSÁTÁSA

- A.11.1. A tanúsítványt (gyártói nyilatkozat) kibocsátó hatóságnak (Style Jacht Kft) módjában áll egy már korábban tanúsítvánnyal rendelkező hajónak egy újabb tanúsítványt kiállítani a következő esetekben:
- amennyiben az érvénytelenítésre került az A. 13.1(a), (b) vagy (e) pontok valamelyike alapján, de csak abban az esetben állíthatja ki, ha már kézhez kapta a korábbi tanúsítványt, és a kiállításához szükség díjakat, amennyiben ezek a díjak léteznek,
  - amennyiben az A. 13.1 (c) pontja alapján került érvénytelenítésre, a hatóság saját belátása szerint dönthet a tanúsítvány újbóli kibocsátásáról,
  - minden más esetben, alkalmazva az A. 12. pontban leírt eljárást.

### A.12. TANÚSÍTVÁNY (GYÁRTÓI NYILATKOZAT) DOKUMENTÁCIÓJÁNAK MEGŐRZÉSE

- A.12.1. A hatóság köteles:
- megőrizni az eredeti dokumentumokat, amelyeken a jelenleg érvényes tanúsítvány alapszik,
  - kérésre ezeket a dokumentumokat az új tanúsítványt kiállító hatósághoz eljuttatni, amennyiben a hajó exportálásra került.

### A.13. TULAJDONOS KÖTELEZETTSÉGEI

- A.13.1. Az S-22 One Design tanúsítványát (gyártói nyilatkozat), vagy annak másolatát a hajó fedélzetén kell tartani a versenyek ideje alatt.

## **"B" A Hajó alkalmassága**

Egy **hajó** alkalmas, amennyiben, az alábbi pontban leírt szabályoknak maradéktalanul eleget tesz.

Az osztályszövetség csak a hajó tervezőjének tulajdonában lévő sablonból kikerülő hajókat tekinti az egységes osztály tagjának kivéve, ha a jövőben ennek a típusnak a sablonját és a gyártási jogát másik gyártónak adja. A jelenlegi (később részletesen leírt) hajótesttől fejlesztési, vagy egyéb gyártási céllal eltérni nem lehet. Bármilyen módosításhoz az építőnek az osztályszövetség, illetve a mindenkor osztályfelmérő előzetes írásbeli egyetértését kell megszerezni. Ennek elmulasztása esetén az építőt terheli felelősség vevőjével szemben, ha ezeket a hajókat az osztályszövetség nem fogadja el.

### **A.14. OSZTÁLYELŐÍRÁS ÉS TANÚSÍTVÁNY**

A.14.1. A hajónak:

- (a) teljes mértékben az osztályelőírásnak megfelelőnek kell lennie,
- (b) rendelkeznie kell egy érvényes hajó tanúsítvánnyal (gyártói nyilatkozat),
- (c) rendelkeznie kell a szükséges tanúsítvány jelekkel és
- (d) rendelkeznie kell az építő plakettjével.
- (e) nem tekinthető "SCHOLTZ-22" hajónak egyetlen hajó sem, amelyik nem viseli a Style Jacht Kft. - vagy licence jogosult partnere- gyártási számot tartalmazó tábláját a cockpiten.

### **A.15. OSZTÁLYSZÖVETSÉG JELÖLÉSEI**

- A.15.1. Egy érvényes Osztályszövetség matrica, amennyiben ezt az RCA, vagy az ICA előírja fel kell hogy legyen ragasztva a hajó tanúsítványára.
- A.15.2. Az S-22 One Design osztály esetében jelenleg nem létezik Osztályszövetség matrica.



## 2.KÖVETELMÉNYEK ÉS KORLÁTOZÁSOK

Versenyek során a **legénységnek** és a **hajónak** meg kell felelnie a MÁSODIK RÉSZBEN szereplő szabályoknak. Vítás esetekben a „C” bekezdés szabályai érvényesek.

A 2. „KÖVETELMÉNYEK ÉS KORLÁTOZÁSOK” részben szereplő szabályok **rögzített osztály szabályok**. A **tanúsítvány (gyártói nyilatkozat) ellenőrzését** és a **felszerelések vizsgálatát** az ERS (Equipment Rules of Sailing) alapján kell végrehajtani, kivéve ha jelen előírás erre vonatkozó része ettől eltér.

**A rögzített osztály szabályok azt jelentik, hogy minden, ami nincs külön megengedve, az tiltva van!**

### "C" BEKEZDÉS – Versenyzés feltételei

#### A.16. SZABÁLYOK

- Az S-22 One Design hajónak rendelkeznie kell a kategória által előírt minimum felszerelésekkel, vagy a versenyrendezőség által előírt egyéb felszerelésekkel a versenyek ideje alatt. A két előírás közül mindig a szigorúbb van érvényben.
- A mindenkori ERS első fejezetében – a felszerelés használata – található szabályok tekintendők érvényesnek, kivéve azokat a szabályokat, melyeket jelen osztályelőírás töröl vagy módosít.
- A hajón kötelező a HSZ által előírt kötelező hajózási csomagban foglalt felszerelések megléte.

#### A.17. LEGÉNYSÉG

A **C.2** bekezdés csak azokon a hivatalos S-22 osztályversenyeken van érvényben, amelyeket az MNA vagy az S-22 osztályszövetség annak hirdeti ki.

##### A.17.1. KORLÁTOZÁSOK

- Nem vehet részt osztályversenyeken olyan hajó, amelynek legénysége, vagy a legénység bármely tagja nem rendelkezik az MNA által kiadott „Versenyengedéllyel”.
- Nem vehet részt osztályversenyeken olyan hajó, amelynek tulajdonosa nem tagja a valamely "SCHOLTZ-22" osztályszövetségnek.
- Nem vehet részt osztályversenyeken olyan hajó, amely nem tudja igazolni az osztályszövetségi tagdíj befizetését.
- A legénység minimális létszáma 2 fő.
- A legénység maximális létszáma 4 fő.
- A minimális létszámnak az egyes versenyekre vonatkozó versenykiírásokban rögzítettek szerint meg kell felelni!

- (g) A legénység egyik tagja sem helyettesíthető egy versenysorozat alatt, kivéve ha ezt a Versenyrendezőség jóváhagyta.

### A.17.2. KORMÁNYOS

Kormányos kizárólag az MNA által nyilvántartott és érvényes versenyengedéllyel rendelkező személy lehet.

## A.18. SZEMÉLYES FELSZERELÉS

### A.18.1. KÖTELEZŐ

A mindenkor érvényes Hajózási Szabályzat, az ERS, valamint a versenyutasítás szerint.

### A.18.2. TELJES SÚLY

Minden egyes versenyzőnek a maximálisan megengedhető ruházata és felszerelése együttesen nem haladhatja meg a 8 kg-ot.

## A.19. HIRTDETÉSEK

### A.19.1. KORLÁTOZÁSOK

A.19.2. Hirdetések kizárólag az ISAF hirdetésviselési szabályzat C kategóriájának megfelelően jelenhetnek meg.

A.19.3. A C.4.1 pontban megengedett reklámokon kívül az Osztály előírhatja a következőket:

- (a) A hajó típusának megjelölését a hajó tatjának mindkét oldalán a gyártó előírása szerint.
- (b) Az építő neve, és emblémája a kabin tető mindkét oldalán a gyártó előírása szerint.
- (c) A Versenyrendezőség előírhatja egy versenyprogram saját hirdetésének viselését a hajótesten az ISAF hirdetésviselési szabályzat 20.3 (d) pontjának megfelelően.

## A.20. HORDOZHATÓ ÉS OPCIONÁLIS FELSZERELÉS

### A.20.1. HASZNÁLATA

#### (a) KÖTELEZŐ

- (1) Egy főhorgony, melynek súlya nem lehet kevesebb 10 kg-nál, és egy horgonykötél, amelynek minimális hossza 10 m. Ezeknek az előírt pozícióját az A3-as melléklet ábrázolja. A horgony és a kötele nem mozdítható el a verseny ideje alatt, kivéve horgonyzás esetén. A horgony és a kötélt együttes minimum súlya nem lehet kevesebb, mint 12 kg.
- (2) Vontatókötél, melynek hossza minimum 15m, és az átmérője nem lehet kevesebb 10 mm-nél.
- (3) Külmotor, melynek súlya nem lehet kevesebb 14 kg-nál

### (b) OPCIONÁLIS

- (1) Elektronikus vagy mechanikus időmérő szerkezet (óra)
- (2) Kikötő kötelek
- (3) Elektronikus navigációs berendezések, térképek, és más navigációs eszközök.
- (4) Csörlő karok
- (5) Beépített mágneses iránytű
- (6) Futó kötélzet a C10.10 pontnak megfelelően
- (7) A hajóban található asztal, valamint a mozdítható párnák a versenyeken a hajóból kivehetők.
- (8) Nincsenek megkötések a hordozható felszerelésekre, kivéve ahol jelen osztályelőírás ettől eltér.

A C.5.b pont szerinti opcionális felszerelések nem használhatók finomhangolásra, ballasztként, és tilos azok előre-hátra mozgatása a hajón belül, tisztán azzal a céllal, hogy a hajó teljesítménye ezáltal javuljon egy meghatározott szélterületen egy versenysorozat ideje alatt.

## A.21. HAJÓ

A gyártó minden hajótesten köteles feltüntetni a gyártási számot, és igazolást kiállítani a hajó súlyáról, továbbá köteles ezekről az osztályszövetséget tájékoztatni. A gyártó az önépítésű hajókra (sablon kölcsönzés) is köteles gyártási számot adni.

A gyártó köteles az osztályelőírások betartására. Az építésnél a rétegtervet a gyártó (a szilárdsági feltételek, valamint a hajó minimális összsúlyának biztosítása mellett) belátása szerint módosíthatja.

A test fő méreteit a gyártósablonok biztosítják. Ezeket a méreteket nem szükséges külön felmérni, de az osztályfelmérő legalább évente egyszer ellenőrzi a sablonokon a jellemző méreteket, és erről igazolást állít ki.

### A.21.1. MÉRETEK

(a) Hajótest hossza:

Minimum.....Maximum  
6460 mm .....6490 mm

(b) Hajótest hossza genakker bummal:

Minimum.....Maximum  
7960 mm .....7990 mm

(c) Hajó szélessége:

Minimum.....Maximum  
2500 mm .....2500 mm

(d) Hajó merülése: 0,40 - 1,40 m

Minimum.....Maximum  
400 mm ..... 1400 mm

(e) Árboc hossza: 8,80 m

Minimum.....Maximum  
8800 mm ..... 8800 mm

### A.21.2. SÚLYA

(a) A hajó súlya üres, száraz állapotban:

Minimum.....Maximum  
730 kg ..... 800 kg

(b) A hajó felmérési súlyába az alábbiak tartoznak:

- (1) egybeépített test, bútorokkal, fedelekkel, veretekkel, de matracok nélkül.
- (2) rudazat álló és mozgó kötélzettel, betekerővel, kormánylapát, kormányrúd.

Méréskor minden egyéb elmozdítható berendezést, beleértve a biztonsági kellékeket, el kell távolítani (pl.: a horgonyok, kikötő kötelek, motor, akkumulátor, vitorlák ...)

A mérést úgy kell végrehajtani, hogy a hajón lévő felszereléseket a felmérőbiztos ellenőrzi és összeírja a hivatalos súlymérés során.

(c) A felmérési tanúsítványnak a felmérő aláírásával ellátva mindig a fedélzeten kell lennie.

### A.21.3. PÓTSÚLYOK

- (a) A hajóba, amennyiben annak súlya a minimum súly alatt van, állandó jelleggel ólomból készülő pótsúlyokat kell rögzíteni. Az állandó jelleggel való rögzítés alatt csavarozást, vagy ragasztást kell érteni, és a beépítést a felmérőnek jóvá kell hagyni. A pótsúlyt az A4-es mellékletben meghatározott helyen kell beépíteni.
- (b) A pótsúly maximális mértéke: 10 kg-nál nagyobb pótsúly nem megengedett.
- (c) A pótsúly helye elmozdíthatatlanul rögzítve a bilgében lehet. A pótsúlyt a felmérőnek igazolni kell, és a felmérési dokumentumban a tényt rögzíteni kell.

### A.21.4. ÚSZÓKÉPESSÉG

(a) Később kerül szabályozásra.

### A.22. HAJÓTEST

#### A.22.1. MÓDOSÍTÁSOK, KARBANTARTÁS ÉS JAVÍTÁS

- (a) A héjnak, fedélzetnek, belső kiképzésnek, kielnek, bulbának, kormánylapátnak és a kormányrúdnak szigorúan meg kell felelnie a gyártási terveknek, és csak sablonok használatával gyárthatók a szerzői jogok birtokosa, a nyilvántartott építő által.
- (b) A beépítés gyári sablon alapján készül (fekvőhelyek, szekrények) ezek kialakítása egységes, meg kell felelnie a gyártási terveknek és csak sablonok használatával gyárthatók a szerzői jogok birtokosa, a nyilvántartott építő által.
- (c) A hajóban ezen kívül be lehet építeni polcokat, főzőt, ágykiegészítőt, de olyan módon, hogy ezek lényegesen ne változtassák a hajó súlypontját. Amennyiben ezeket nem a gyártó készíti, akkor előzetesen egyeztetni kell a gyártóval és az osztályfelmérővel, mert ellenkező esetben a kiegészítő elemek viták alapjává válhatnak.
- (d) A szerelvények, árboc, baum, genakkerbaum és kötélzet a hivatalos tervek szerint gyártandó, kivétel csak a jelen osztályelőírásban adható.
- (e) Rutinszerű munkálatok, mint például a festés, polírozás, és az egyéb apróbb javítások ellenőrzés nélkül is elvégezhetőek.
- (f) Alapozó és alagátló alkalmazása opcionális.

#### A.22.2. KORLÁTOZÁSOK

- (a) A test anyaga csak üvegszál és poliésztergyanta kombinációja lehet, Coremat szendvics anyaggal.
- (b) Teljes mértékben kizárt a hajók héjának, fedélzetének, szerelvények elhelyezésének, belső kiképzésének, kieljének, kormánylapátjának, kormányrúdjának, árbocának, baumjának vagy genakkerbaumjának módosítása.
- (c) A hajótest bordáit módosítani, átalakítani semmilyen formában nem lehet.
- (d) A hajók gyári kialakítását semmilyen körülmény miatt sem belül, sem kívül átalakítani, vagy megváltoztatni nem szabad. A Style Jacht a hajók vereteit és minden egyéb szerelvényt (pl.: deckre szerelt orrsudár) fixen szerelve elhelyezett a hajótesten, ezeknek a mozgatása vagy áthelyezése nem megengedett. A genakkerbaum túlnyúlását az osztályfelmérő évad elején ellenőrzi.
- (e) Bármilyen szerelvény áthelyezése a fedélzeten, árbocon, baumon vagy a fedélzet alatt tilos. Kivételt képez a nagyvitorla toronycsigát tartó rozsdamentes konzol: ez a nagyvitorla traveller elé vagy mögé egyaránt helyezhető.
- (f) A hajótest felülete lehet homokszórt, vagy polírozott. A hajótest vonalain és ívein változtatni nem lehet.
- (g) Kösörülés, fúrás, átépítés, a terveknek meg nem felelő anyagok használata, csiszolás vagy a standard felszerelés áthelyezése, a héj külső felületeinek áramvonalasítása, az inercianyomaték javítása vagy a standard formák változtatása nem engedélyezett.
- (h) Tilos a héj csiszolása vagy feltöltése a hajó profiljának vagy kontúrjának átalakítása céljából.
- (i) Tilos a hajó belső kivitelezésének vagy egyéb részeinek módosítása, ha az súlycsökkentés, vagy a hajó menettulajdonságainak javítása céljából történne.

## **A.23. FEDÉLZET**

### A.23.1. VERETEK

#### A.23.2. FELSZERELÉS/VERETEZÉS

- (a) A légmentesen záró fedeleknél, mindig a helyükön kell lenni.
- (b) Az A1-es mellékletben meghatározott vereteket csak olyan veretekre lehet kicserélni, amelyek az A1-es mellékletben meg vannak határozva, vagy olyan veretekre, amelyek súlya nem kevesebb az A1-es mellékletben felsorolt vereteknél.
- (c) A kiülést könnyítő párnázás használata az oldalsó drót korlátan megengedett.
- (d) Rutinszerű munkálatok, mint például a festés, polírozás, és az egyéb apróbb javítások ellenőrzés nélkül is elvégezhetőek.

## **A.24. HAJÓTEST TARTOZÉKOK**

### A.24.1. MÓDOSÍTÁSOK, KARBANTARTÁS, ÉS JAVÍTÁS

- (a) A kielnek és a kormánylapátnak külön-külön szigorúan meg kell felelnie a gyártási terveknek, és csak sablonok használatával gyárthatók a szerzői jogok birtokosa, a nyilvántartott építő által.
- (b) Rutinszerű munkálatok, mint például a festés, polírozás, és az egyéb apróbb javítások új tanúsítvány kiállítására, és ellenőrzés nélkül is elvégezhetőek
- (c) Alapozó és az algagátló alkalmazása opcionális

#### A.24.2. FELSZERELÉS/VERETEZÉS

- (a) A kielen és a kormányon szerelt vereteket csak olyan veretekre lehet kicserélni, amelyek a gyártási tervben meg vannak határozva, vagy olyan veretekre, amelyek súlya nem kevesebb a gyártási tervben felsorolt vereteknél.

### A.24.3. KORLÁTOZÁSOK

- (a) Egy versenysorozatban legfeljebb egy (1) darab kormány és egy (1) darab kiel használható, kivéve abban az esetben, amikor a kormány vagy a kiel javíthatatlan sérülést szenvedett, és az Osztályszövetség hozzájárul a cseréhez..

### A.24.4. KIEL

#### (a) MÉRETEK

Maximális túlnyúlás a hajófenéktől mérve	Minimum.....Maximum
	1400 mm ..... 1400 mm

#### (b) HASZNÁLAT

- (1) A kiel verseny közben a gyári rögzítő csavarok alkalmazásával rögzíteni kell

### A.24.5. KORMÁNY

#### (a) MÉRETEK

Gyári sablonban készül, egységes méretben, gyártói garanciával.

#### (b) HASZNÁLAT

- (1) A kormánylapátot verseny közben leeresztett állapotban kell tartani. Sekély vízállásnál történő versenyzés esetén a versenykiírás eltekinthet eme szabály alkalmazásától.

## A.25. RUDAZAT ÉS KÖTÉLZET

### A.25.1. MÓDOSÍTÁSOK, KARBANTARTÁS ÉS JAVÍTÁS

- (a) Minden árbocnak, beleértve a tartalék, és a csere árbocot is a szerződéses gyártótól, vagy az OSZ által elfogadott szállítótól kell származnia, valamint meg kell felelnie az építési terveknek, és az S-22 One Design osztályelőírásnak.
- (b) Az árbocokat semmilyen mértékben nem lehet módosítani a jóváhagyott szerkezeti tervekhez képest az OSZ és a gyártó együttes írásbeli engedélye nélkül.

### A.25.2. SZERELVÉNYEK

- (a) Minden, az árbocon található szerelvénynek és azok helyzetének meg kell felelnie a szállító, a gyártó által jóváhagyott terveknek.

### A.25.3. KORLÁTOZÁSOK

- (a) Maximum egy árboc és álló kötélzet szett használható egy verseny során, kivéve, ha egy alkotóelem elveszett vagy olyan mértékben sérült, hogy a javítása már nem lehetséges.

### A.25.4. ÁRBOC

#### (a) MÉRETEK

Az árboc talp helyzete a hajó orrának legelső pontjától az árboc talp elejéig mérve, feszes mérőszalaggal egyenes vonalban:

Minimum.....Maximum

2080 mm .....2120 mm

#### (b) HASZNÁLAT

- (1) Az árbocot az árbocfészekbe kell állítani, oda ahova az építő azt elhelyezte.
- (2) és tilos az árbocfészeket átalakítani.
- (3) Az árboc talpat csak a szabvány szerinti pontok között lehet mozgatni.
- (4) Az árboc helyzetét nem szabad a verseny ideje alatt megváltoztatni.



### A.25.5. BAUM

#### (a) MÉRETEK

A baumon jelzőgyűrűt kell elhelyezni úgy, hogy ennek a jelnek az árboc felé eső éle határozza meg a méretet. A jelnek az árboc hátsó külső felületétől mért távolsága:

Minimum.....Maximum  
3200 mm ..... 3200 mm

A jelzőgyűrű szélessége:

Minimum.....Maximum  
20 mm .....---

#### (b) HASZNÁLAT

- (1) A baumon elhelyezett jelzőgyűrű mögött helyezhető el az alsó él kihúzócsigája
- (2) A baumot csak a szabvány szerinti ponton lehet rögzíteni az árbochoz.
- (3) A baum rögzítési pontjának helyzetét a verseny ideje alatt nem szabad megváltoztatni.
- (4) Az alba és a nagyvitorla csigáinak bekötési helyei tetszőlegesek.

### A.25.6. GENAKKERBAUM

#### (a) MÉRETEK

A hajó orrán lévő kibúvónyílás peremétől a genakkerbaum legtávolabbi pontjáig mérve, a genakkerbaum túlnyúlása genakkerbaum felső élén mérve:

Minimum.....Maximum  
1500 mm ..... 1500 mm

A kidughatóság mértéke sem lehet ennél nagyobb:

Minimum.....Maximum  
1500 mm ..... 1500 mm

#### (b) HASZNÁLAT

- (1) Genakkerbaum oldalirányú állítása gyárilag biztosított (racing, day-sailer), bármilyen más rögzítése tilos.
- (2) A genakkerbaumot kizárólag a genakker vagy a kreuzballon felhúzásának előkészítése céljából szabad kihúzni a hajótestből.
- (3) A genakkerbaumot használaton kívül mindig behúzott állapotban kell tartani.

### A.25.7. ÁLLÓ KÖTÉLZET

#### (a) MÉRETEK

Az előmerekítő (forstag) bekötési pontjai az árboctalp síkjától mérve:

Minimum.....Maximum

2040 mm .....2080 mm

Az alsó oldalmerekítőket (alsó vantni) a száling alá kell bekötni.

#### (b) HASZNÁLAT

- (1) Az állókötélzet bekötési pontjait, és a állókötélzet vereteit nem lehet módosítani.

### A.25.8. FUTÓ KÖTÉLZET

#### (a) GYÁRTÓ

- (1) A gyártó opcionális.

#### (b) ANYAGOK

- (1) Anyaga szabadon megválasztható.

#### (c) OPCIONÁLIS

- (1) Csere vagy raum schottok
- (2) 2-es Reff kötél
- (3) Könnyű szeles genakker schottok
- (4) Gumikötél, szigetelő szalagok, és rövid kötelek használhatóak, hogy megvédjük a szerelvényeket, vereteket, a rudazatot és az állókötélzetet a kopásoktól.
- (5) Korlát háló, és gumikötél, a vitorlák orrdecken való rögzítéséhez.

### A.25.9. VERETEK

#### (a) OPCIONÁLIS

- (1) Profil forstag vagy a fockroller profil sínje, egy orrvitorla vezetővel.

#### (b) ANYAGOK

- (1) Ez a profil sín kizárólag műanyagból vagy alumíniumból készülhet.

#### (c) MŰKÖDÉS

- (1) A nagyvitorla schottját a gyári előírás szerint kell a cockpit forgótoronyhoz vezetni, az A1-es melléklet szerint.
- (2) Az orrvitorla schottot a kabintetőn lévő csörlőjéhez kell vezetni, az A1-es melléklet szerint.
- (3) A genakker schottokat a cockpit ülőrészen található kötélfogókhoz vagy a kabintetőn lévő csörlőhöz kell vezetni, az A1-es melléklet szerint.
- (4) A nagyvitorla alsó él feszítőt a kabintető stopperjeihez kell vezetni a gyári felszerelés és kiépítésnek megfelelően, az A1-es melléklet szerint

- (5) A nagyvitorla Cunningham állítót a kabintető stopperjeihez kell vezetni, a gyári felszerelés és kiépítésnek megfelelően, az A1-es melléklet szerint.
- (6) A reff 1 állító kötelét a kabintető stopperjeihez kell vezetni a tető egyik oldalán, a gyári felszerelés és kiépítésnek megfelelően az A1-es melléklet szerint.
- (7) A reff 2 állító kötelét a kabintető stopperjeihez kell vezetni a tető egyik oldalán, a gyári felszerelés és kiépítésnek megfelelően, az A1-es melléklet szerint.
- (8) Az alba állítót a kabintető klemmjeihez kell vezetni, a gyári felszerelés és kiépítésnek megfelelően, az A1-es melléklet szerint.
- (9) A nagyvitorla felhúzó kötelét a kabintető stopperjeihez kell vezetni a tető egyik oldalán, a gyári felszerelés és kiépítésnek megfelelően, az A1-es melléklet alapján.
- (10) Az orrvitorla felhúzó kötelét a kabintető klemmjeihez kell vezetni a tető egyik oldalán, a gyári felszerelés és kiépítésnek megfelelően, az A1-es melléklet szerint.
- (11) A vegyes felhúzó kötelét a kabintető külön szerelt klemmjéhez kell vezetni a tető egyik oldalán, a gyári felszerelés és kiépítésnek megfelelően, az A1-es melléklet szerint.

### A.26. VITORLÁK

#### A.26.1. MÓDOSÍTÁSOK, KARBANTARTÁS ÉS JAVÍTÁS

- (a) A vitorlákat módosítani semmilyen formában nem lehet, kivételt képeznek ez alól a jelen előírás által megengedett módosítások.
- (b) Rutin karbantartások, mint például apróbb javítások a latnizsákoknál engedélyezettek, anélkül hogy a vitorlák újra felmérése és engedélyezése szükséges volna.

#### A.26.2. KORLÁTOZÁSOK

- (a) A vitorlákban karbon latnik használata nem megengedett.
- (b) Egy versenysorozat alatt csak egy darab nagyvitorla, egy orrvitorla, egy genakker, két kreuz ballon (rongyoló) egy vihar grósz, és egy vihar fock használható, kivéve ha egy vitorla elveszett, vagy javíthatatlanul megsérült. Ilyen esetben az osztály felmérő biztosa, vagy a versenyrendezőség engedélyezheti a sérült vitorlák cseréjét.
- (c) Azon vitorlákat, amelyeket egy osztály verseny során használnak, el kell látni az osztályszövetség pecsétjével, és alá kell iratni az A5-ös mellékletnek megfelelően. Csak regisztrált osztályszövetség pecséttel ellátott vitorlák használhatóak. A vihar grószot, és a vihar fockot nem szükséges osztályszövetség pecséttel ellátni.
- (d) A fedélzeten maximum egy nagyvitorla, két fock, két genakker, két kreuz ballon (rongyoló), egy vihar grósz és egy vihar fock lehet.
- (e) A hajón egyszerre három vitorla lehet felhúzva. Fajtájuk nincs megkötve, azonban a genakker és a kreuz-ballon egyszerre nem lehet felhúzva.
- (f) Spinakker használata nem megengedett.

- (g) Az alap vitorla készleten felül (1 nagyvitorla, 2 orrvitorla, 2 genakker és 2 kreuz ballon (rongyoló) a G.1-es bekezdésben részletezett módon, minden hajón, naptári évenként (Január 1-től December 31-ig) négy (4) új osztály vitorla használata engedélyezett.
- (h) Amennyiben az utasítások másként nem rendelkeznek, minden hajó csak olyan regisztrált vitorlákat használhat a versenyek ideje alatt, amelyek megfelelnek a C.11.3 b és c pontjának.
- (i) Azon hajó bérlőknek (Charterezőknek) akiknek nincs saját S-22-esük, módjukban van vásárolni egy eredeti vitorlakészletet, plusz ezenkívül négy osztály vitorlát évente, és ezeket a vitorlákat átvihetik, és használhatják egy másik Charter hajón is.
- (j) Charterezőknek, és S-22 tulajdonosoknak akik chartereznek, megengedett hogy a saját hajójuk vitorlázatát vagy a charter hajóhoz rendelt vitorlákat használják, de a kettőt vegyesen használni nem lehet. S-22 tulajdonosok nem bérelhetnek hajót és vásárolhatnak egy készlet charter vitorlát egyszerre. Azon S-22 tulajdonosok akiknek több S-22-es hajójuk is van, nem cserélhetik a vitorla készleteket a hajóik között. A hajó tulajdonjoga nem ruházható át közvetlen hozzátartozóra, vagy egy nem vitorlázó tulajdonosra kizárólag abból a célból, hogy ezáltal az engedélyezett vitorlák számát megnöveljék. Amennyiben egy vitorla használhatatlanná válik egy versenysorozat alatt, a hajó tulajdonosa vagy annak egy képviselője kérheti a versenyrendezőséget, hogy a tönkrement vitorla helyett a tartalék vitorlát beregisztrálják.

### A.26.3. NAGY VITORLA

#### (a) AZONOSÍTÓK

- (1) A nemzeti jelöléseknek, és a vitorla számoknak meg kell felelni az RRS szabályainak, kivéve, ahol jelen osztályelőírás ettől eltér.
- (2) A vitorlákat el kell látni a nemzeti jelölésekkel és a vitorla számokkal (pl.: HUN 35, HUN 100, stb.)
- (3) Az osztály jelet fel kell tüntetni a vitorlán, annak felső negyedében.

#### (b) HASZNÁLAT

- (1) A vitorlát fall kötéllel kell felhúzni. A rendszernek lehetővé kell tennie a vitorlák felhúzását, és leengedését a nyílt vízben.
- (2) A vitorla legmagasabb látható pontjának az árbocra merőleges vetülete nem lehet az árboc felső jelző csíkjának alsó éle felett. A hátsó él és a baum meghosszabbításainak metszete nem lehet a baum legkülső jelző csíkja mögött.
- (3) Az élkötélnek vagy a latnikocsiknak az árboc horonyban kell futni.
- (4) A vitorla elülső sarkának rögzítve kell lennie.
- (5) A nagyvitorla lengő alsó éle engedélyezett (nem kell bumba húzni).

### A.26.4. ORRVITORLA

#### (a) HASZNÁLAT

(1) A vitorlát felhúzó kötéllel kell felhúzni. Ha a hajó egy betekerő rendszerrel van ellátva (Fockroller), akkor azzal a vitorlát szabad tekerni, de a betekerő versenyen nem használható reffelésre.

#### (b) AZONOSÍTÓK

(1) Azonosító számok használatára nincs szükség.

### A.26.5. GENAKKER

#### (a) HASZNÁLAT

(1) A genakkert a genakkerbaum vége és a vegyes felhúzó felhúzási pontja közé (genakker bekötési pontjai) kell felhúzni

(2) A genakkert a verseny rajtja előtti utolsó előkészítő jelzést megelőzően le kell venni.

(3) A genakker a rajtjelzést követően 3 perc múlva húzható fel, amennyiben a versenyutasítás másképp nem rendelkezik.

(4) A genakkert használaton kívül a hajótestben kell tárolni.

(5) A genakkert a vegyes felhúzó kötéllel kell felhúzni.

(6) A genakker bekötési pontjain, és a hajótest rögzítési pontjain változtatni nem lehet.

#### (b) AZONOSÍTÓK

(1) Azonosító számok használatára nincs szükség.

### A.26.6. KREUZ BALLON (RONGYOLÓ)

#### (a) HASZNÁLAT

(1) A kreuz ballont a genakkerbaum vége és a vegyes felhúzó felhúzási pontja közé (genakker bekötési pontjai) kell felhúzni

(2) A kreuz ballon használata csak túraversenyen megengedett, pályaversenyen nem alkalmazható.

(3) A kreuz ballont a verseny rajtja előtti utolsó előkészítő jelzést megelőzően le kell venni.

(4) A kreuz ballon a rajtjelzést követően 3 perc múlva húzható fel, amennyiben a versenyutasítás másképp nem rendelkezik.

(5) A kreuz ballont használaton kívül a hajótestben kell tárolni.

(6) A kreuz ballont a vegyes felhúzó kötéllel kell felhúzni.

(7) A genakker bekötési pontjain, és a hajótest rögzítési pontjain változtatni nem lehet.

#### (b) AZONOSÍTÓK

(1) Azonosító számok használatára nincs szükség.

### "C" Hajótest

A sablonok a gyártó telephelyén találhatóak. A felmérési bizottság vezetője évente ellenőrzi az esetleges változásokat, eredményéről körlevélben értesíti a tulajdonosokat, és az s22 honlapon megjelenti. Az ellenőrzések jegyzőkönyvbe kerülnek feljegyzésre.

#### A.27. ALKOTÓRÉSZEK

##### A.27.1. SZÜKSÉGES

- (a) Hajótest
- (b) Fedélzet
- (c) Belső kialakítás

#### A.28. ÁLTALÁNOS

##### A.28.1. SZABÁLYOK

- (a) A hajótestnek teljes mértékben meg kell felelnie a gyártásának időpontjában érvényben lévő osztályelőírásnak.

##### A.28.2. TANÚSÍTVÁNY

- (a) Lásd az A.13-as szabályt.

##### A.28.3. MÓDOSÍTÁSOK, KARBANTARTÁS, ÉS JAVÍTÁS

- (a) A hajótestet, a fedélzetet, és a válaszfalakat bármilyen mértékben módosítani tilos, kivéve a jelen osztályelőírás által megengedett esetekben.
- (b) A beépítésekhez és a kábelek/kötelek elvezetéséhez a szükségesnél nem nagyobb nyílások kerülhetnek kialakításra a hajótesten, a fedélzeten és a belső kiépítésen. Fúrások, lyukak kivágása, és anyag eltávolítása kizárólag abból a célból, hogy a hajó tömegeloszlása változzon, nem megengedett.
- (c) Rutinszerű munkálatok, mint például a festés, polírozás, és az egyéb apróbb javítások ellenőrzés, és új tanúsítvány kiállítása nélkül is elvégezhetőek.
- (d) Ha a hajóformán bárminemű javításra kerül sor, ami a B.2.3 (c) pontban meghatározott mértéket túllépi, akkor egy hivatalos felmérőnek igazolnia kell a tanúsítványon, hogy a hajó külső formája megegyezik a javítás előtti állapottal, ezenkívül a hajó merevsége nem változott jelentős mértékben, és más előnyre sem tett szert a javítás következtében. A hivatalos felmérőnek a tanúsítványban vázolni kell a javítás pontos részleteit is.

##### A.28.4. DEFINÍCIÓK

###### (a) HAJÓTEST ADATTÁBLA

- (1) A hajótest adattábla a hajótest belsejében az elektromos rendszer kapcsolótáblája mellett található.

##### A.28.5. AZONOSÍTÓK

- (a) A hajótestnek rendelkeznie kell az építő jelével a kabinban, a lépcső alatt és a hajó oldalán a fartükör előtti részen.

##### A.28.6. ÉPÍTŐK

- (a) A hajótestet a Style Jacht által jóváhagyott építőnek kell elkészíteni.
- (b) Minden építőformát a Style Jacht -nak kell jóváhagynia.

### **A.29. HAJÓTEST, HÉJ, FEDÉLZET, ÉS VÁLASZTÓFAL**

#### A.29.1. ANYAGOK

(a) Az építési terveknek megfelelően.

#### A.29.2. KONSTRUKCIÓ

(a) A gyártást az építési terveknek megfelelően kell végrehajtani.

(b) Az Style Jacht szerviz megbízottjain kívül tilos bárkinek a hajószerkezet bármelyik részén átalakítást vagy módosítást végrehajtani.

(c) Sérülés esetén, minden komolyabb javítást az eredeti építési terveknek megfelelően egy - a Style Jacht által jóváhagyott - szerviznek kell végrehajtani.

### **A.30. BELSŐ KIALAKÍTÁS**

#### A.30.1. ANYAGOK

(a) Az építési terveknek megfelelően.

#### A.30.2. KONSTRUKCIÓ

(a) A gyártást az építési terveknek megfelelően kell végrehajtani.

(b) A Style Jacht szerviz megbízottjain kívül tilos bárkinek a gyári belső kialakítás bármelyik részén átalakítást vagy módosítást végrehajtani.

(c) Sérülés esetén minden komolyabb javítást az eredeti építési terveknek megfelelően - egy a Style Jacht által jóváhagyott - szerviznek kell végrehajtani.

#### A.30.3. FELSZERELÉS

(a) Minden felszerelést a gyári kiépítéssel megegyezően és az építési terveknek megfelelően kell beépíteni és elhelyezni.

### **A.31. GÉPI BERENDEZÉSEK**

#### A.31.1. ANYAGOK

(a) A külmotor gyártási terveknek megfelelően.

#### A.31.2. KONSTRUKCIÓ

(a) A külmotor típusától függő gyártás specifikus.

#### A.31.3. ALKALMAZÁS

(a) KÖTELEZŐ

(1) Egy darab külmotor.

(2) A külmotort minden versenyen a 10 perces lövést megelőzően le kell venni a motortartó bakról és a hajó belsejébe kell rakni, az A3 mellékletnek megfelelően.

### **A.32. ELEKTROMOS RENDSZER**

#### A.32.1. ANYAGOK

(a) Az építési terveknek megfelelően.

### A.32.2. KONSTRUKCIÓ

- (a) A gyártást az építési terveknek megfelelően kell végrehajtani
- (b) A Style Jacht szerviz megbízottjain kívül, tilos bárkinek az elektromos rendszer bármelyik részén átalakítást vagy módosítást végrehajtani.
- (c) Sérülés esetén minden komolyabb javítást az eredeti építési terveknek megfelelően - egy az Style Jacht által jóváhagyott - szerviznek kell végrehajtani.

## A.33. FELSZERELT TEST ÉS FEDÉLZET

### A.33.1. FELSZERELÉS

#### (a) KÖTELEZŐ

- (1) Az építési terveknek megfelelő, gyári kialakítás szerinti felszerelések.
- (2) A felszerelések helye meg kell hogy egyezzen a hajó gyári állapotával.
- (3) A hajó szerelvényei csak az A2-es mellékletben ábrázolt és megnevezett felszereléseket tartalmazhatja, és beépítésük csak az A2-es mellékletben ábrázolt fedélzettervnek megfelelően történhet.

#### (b) OPCIONÁLIS

A felsorolt opcionális felszerelések szerepelhetnek a felmérési tanúsítványban (lásd még C5-ös bekezdést):

- (1) Rádió/CD lejátszó hangszórókkal
- (2) Adás-vételre alkalmas rádió és antennák
- (3) Cockpit hangszórók
- (4) Elektronikus sebességmérő műszer
- (5) Elektronikus mélységmérő műszer
- (6) Elektronikus megtett távolságmérő műszer
- (7) A szélerő és szélirány regisztrálására, mérésére szolgáló készülék
- (8) GPS készülék
- (9) Mechanikus széljelző az árboccsúcson világítótesttel vagy anélkül.
- (10) Más állandó jelleggel beépített felszerelés, mint például a víztároló rendszer, stb.



## "D" Hajótest tartozékok

### A.34. ALKOTÓRÉSZEK

#### A.34.1. KÖTELEZŐ

- (a) Tőkesúly
- (b) Kormány lapát

### A.35. ÁLTALÁNOS

#### A.35.1. SZABÁLYOK

- (a) A hajótest tartozékoknak teljes mértékben meg kell felelnie a gyártásának időpontjában érvényben lévő osztályelőírásnak.

#### A.35.2. TANÚSÍTVÁNY

- (a) Lásd az A.13-as szabályt.

#### A.35.3. MÓDOSÍTÁSOK, KARBANTARTÁS, ÉS JAVÍTÁS

- (a) A hajótest tartozékait bármilyen mértékben módosítani tilos, kivéve a jelen osztályelőírás által megengedett eseteket.
- (b) Rutinszerű munkálatok, mint például a festés, polírozás, és az egyéb apróbb javítások ellenőrzés, és új tanúsítvány kiállítása nélkül is elvégezhetőek.
- (c) Ha a hajótartozékok formáin bárminemű javításra kerül sor, ami a C.2.3 (b) pontban meghatározott mértéket túllépi, akkor egy hivatalos felmérőnek igazolnia kell a tanúsítványon, hogy a hajótartozékok külső formája megegyezik a javítás előtti állapottal, ezenkívül a hajótartozékok merevsége nem változott jelentős mértékben, és más előnyre sem tett szert a javítás következtében. A hivatalos felmérőnek a tanúsítványban vázolni kell a javítás pontos részleteit is.

### A.36. TŐKESÚLY

#### A.36.1. SZABÁLYOK

- (a) A tőkesúlynak teljes mértékben meg kell felelnie a gyártásának időpontjában érvényben lévő osztályelőírásnak.
- (b) A tőkesúly 2 db speciális műanyag „U” profilú sínen, függőleges irányban felfelé-lefelé tetszés szerint állítható, vagy fix.
- (c) Az emelhető tőkesúlyt menetben rögzíteni kell! A fix tőkesúlyos változatnál a hajó súlyára különösen vigyázni kell, mert a kielszekerény és az abban lévő acél súlyá akár 20 kg is lehet.
- (d) A tőkesúly rögzítése minden versenyen kötelező, a Style Jacht által biztosított rögzítő csavarokkal.
- (e) A tőkesúly alakja, tömege és helyzete nem változtatható meg semmilyen célból.
- (f) Az osztályszövetség csak a hajó építőjének tulajdonában lévő sablon szerint öntött tőkesúlyt fogadja el. A sablont az osztályfelmérő évente legalább egyszer ellenőrzi.

#### A.36.2. TANÚSÍTVÁNY

- (a) Nem szükséges. A Gyártó vállal garanciát egységes és ellenőrzött gyártási technológia alkalmazásával.

### A.36.3. GYÁRTÓK

(a) A gyártóknak rendelkeznie kell a Style Jacht engedélyével.

### A.36.4. ANYAGOK

(a) A hajó tőkesúlya acél hordozólemezsre öntött ólom.

(b) A tőkesúly bulbájának ólomból kell készülnie.

(c) A tőkesúlyt üvegszálból és epoxyból álló tokkal kell bevonni.

### A.36.5. KONSTRUKCIÓ

(a) A tőkesúlyt a Style Jacht által jóváhagyott sablon alapján kell készíteni.

### A.36.6. MÉRETEK

(a) Az építési terveknek megfelelően.

(b) A tőkesúly fő méretei és helyzete az alábbiaknak feleljen meg:

(1) a tőkesúly leengedett lecsavarozott helyzetben mérhető fel (a fix tőkesúly miatt),

(2) hátsó sarok távolsága a gerinc végétől leengedett állapotban:

Minimum.....Maximum  
2805 mm .....2825 mm

(3) hátsó sarok távolsága a gerinc végétől:

Minimum.....Maximum  
1210 mm .....1230 mm

(4) a tőkesúly hátsó éle:

Minimum.....Maximum  
11 mm .....13 mm

(c) A tőkesúly határoló kontúrjainak mind elől-, mind oldalnézetből egyeneseknek kell lenniük.

### A.36.7. SÚLYOK

(a) Az építési terveknek megfelelően.

(b) A tőkesúly gyártó által garantált tömege

Minimum.....Maximum  
225 kg .....230 kg

## A.37. KORMÁNYLAPÁT, KORMÁNYRÚD

### A.37.1. SZABÁLYOK

(a) A kormánylapátnak teljes mértékben meg kell felelnie a gyártásának időpontjában érvényben lévő osztályelőírásnak.

### A.37.2. GYÁRTÓK

(a) A gyártóknak rendelkeznie kell a Style Jacht engedélyével.

### A.37.3. ANYAGOK

(a) A kormánylapátot és a kormányrudat az építési terveknek megfelelően kell legyártani.

(b) A kormánylap üvegszál- műanyag laminátból készül.

### A.37.4. KONSTRUKCIÓ

- (a) A kormánylapátot a Style Jacht által jóváhagyott gyártóformában kell elkészíteni az építési terveknek megfelelően.

### A.37.5. MÉRETEK

- (a) Az építési tervekkel megegyezően, a gyártó cég által kiállított műbizonylatban leírtak, és felmérési bizonylat alapján.
- (b) felmérés kizárólag sablonnal történik (sablonban készül, nem kell külön mérni, gyártó garantálja)

### A.37.6. POZÍCIÓ

- (a) Az építési terveknek megfelelően.

### A.37.7. FELSZERELÉSEK

- (a) OPCIONÁLIS
  - (1) Autopilot

## "E" Rudazat

### A.38. ALKOTÓRÉSZEK

#### A.38.1. KÖTELEZŐ

- (a) Árboc
- (b) Baum
- (c) Genakkerbaum (Orrsudár)
- (d) Álló kötélzet
- (e) Futó kötélzet

#### A.38.2. OPCIONÁLIS

- (a) Nem megengedett!

### A.39. ÁLTALÁNOS

#### A.39.1. SZABÁLYOK

- (a) A rudazatnak és azok szerelvényeinek teljes mértékben meg kell felelnie a gyártásának időpontjában érvényben lévő osztályelőírásnak.
- (b) Az álló és a futó kötélzetnek meg kell felelni az osztályelőírásnak.

#### A.39.2. MÓDOSÍTÁSOK, KARBANTARTÁS, ÉS JAVÍTÁS

- (a) A rudazatot tilos bármilyen formában módosítani, kivétel ahol a jelen osztályelőírás ezt megengedi.
- (b) Rutinszerű munkálatok, mint például a tisztítás, és a polírozás, ellenőrzés, és új tanúsítvány kiállítása nélkül is elvégezhetők.

#### A.39.3. TANÚSÍTVÁNY

- (a) A gyártói nyilatkozat.
- (b) 2009 előtt készült hajók esetén hivatalos felmérőnek hitelesíteni kell a rudazatot, ennek tényét aláírásával és dátummal rögzíteni kell a felmérőlapon.
- (c) Az álló és futó kötélzetnek nem szükséges a hitelesítése.

#### A.39.4. GYÁRTÓK

- (a) A Style Jacht által engedélyezett gyártók.
- (b) A csere rudazatokat kizárólag a gyártó, vagy az engedéllyel rendelkező rudazat készítő cég szállíthatja.

### A.40. ÁRBOC

#### A.40.1. ANYAGOK

- (a) Az árbocnak ötvözt alumíniumból, minimum 90% alumínium tartalommal kell készülnie.

#### A.40.2. KONSTRUKCIÓ

- (a) Az építési terveknek megfelelően.

### A.40.3. FELSZERELÉSEK

#### (a) KÖTELEZŐ

(1) Az építési terveknek megfelelően.

#### (b) OPCIONÁLIS

(1) Az árbocra szerelhető kiegészítő műszerek, világítások és széljelzők.

### A.40.4. MÉRETEK

(a) Az építési tervekkel megegyezők.

(b) Az árboc teljes hossza a fedélzet síkjától mérve, beleértve az árboc talpveret magasságát is:

Minimum.....Maximum

8750 mm .....8895 mm

(c) Az árboc keresztmetszetének méretei a két főtengelyben mérve nem lehet kevesebb a következő értékeknél:

(1) - hossza:

Minimum.....Maximum

108 mm .....---

(2) - szélessége:

Minimum.....Maximum

76 mm .....---

(3) Az árboc keresztmetszeti méretei a felső bekötési pontig állandóak. Kúposítás csak e pont felett megengedett, melynek a fedélzet síkja felett mért távolsága

Minimum.....Maximum

--- .....7345 mm

(d) Az árboc külső felületének folyamatosnak kell lennie, inflexió nem lehetséges.

(e) Az árboc belső kialakítása tetszőleges, de feleljen meg az alábbi követelményeknek:

(1) Folyómétersúly:

Minimum.....Maximum

1,9 kg/m .....---

- (f) A baum csatlakozása a fedélzet síkjától mérve beleértve az árboc talpveret magasságát is *(az árbocra ezt a méretet célszerű max. 450 mm-re készíteni)*.

Minimum.....Maximum  
535 mm ..... 545 mm

Ezt a pontot az árbocba csatolt baum felső vonalában kell mérni (nút külső teteje) derékszögben. Ebben a magasságban egy, az árboc színétől jól elütő min. 20 mm széles gyűrűt kell festeni az árbocra úgy, hogy a gyűrű felső éle legyen a méreten (osztályfelmérő évente ellenőrzi). Ez a jel az alapfelmérési jel (továbbiakban Alapfelmérési Jel).

### A.40.5. FELHÚZÓ PONTOK

- (a) Az építési tervekkel megegyezők.

- (b) Vegyes felhúzó pont (genakker, kreuz ballon) a fedélzet síkjától mérve:

Minimum.....Maximum  
7990 mm ..... 8010 mm

A genakker felhúzója elé elhelyezhető távtartó, az árboc első felületétől max. 120 mm-rel nyúlhat előre. Veretre szerelt csiga megengedett

- (c) Orrvitorla felhúzó pont a fedélzet síkjától mérve:

Minimum.....Maximum  
7240 mm ..... 7260 mm

- (d) Alapfelmérési jel (jelzőgyűrű) felső élének helyzete a fedélzet síkjától mérve:

Minimum.....Maximum  
535 mm ..... 545 mm

- (e) Alapfelmérési jel szélessége:

Minimum.....Maximum  
20 mm ..... ---

Ez a jel a nagyvitorla alsó sarkának határa (betartását osztályfelmérő alkalmanként ellenőrzi).

- (f) Felső jelzőgyűrű helyzete a fedélzet síkjától mérve, beleértve az árboc talpveret magasságát is:

Minimum.....Maximum  
8685 mm ..... 8695 mm

A felső jelzőgyűrű felett kell elhelyezni a nagyvitorla felhúzó csigáját.

- (g) Az oldalmerevítők bekötési pontjainak helyzetét az árboccal együtt kell mérni, pontos pozícióját lásd az oldalmerevítők leírásánál.

### A.41. BAUM

#### A.41.1. ANYAGOK

- (a) A baumnak ötvözött alumíniumból, minimum 90% alumínium tartalommal kell készülnie.

#### A.41.2. KONSTRUKCIÓ

- (a) Az építési terveknek megfelelően.

#### A.41.3. FELSZERELÉSEK

- (a) Az építési tervek szerint.
- (b) A baum egy kéttengelyű mozgást biztosító verettel csatlakozzék az árbochoz.
- (c) A baumhoz nem rögzíthető semmilyen egyéb szerkezet.
- (d) OPCIONÁLIS
- (1) Második reff kötél használata.

#### A.41.4. MÉRETEK

- (a) Az építési tervekkel megegyezők.
- (b) A baum keresztmetszete és belső kialakítása tetszőleges lehet, de feleljen meg az alábbi követelményeknek:
- (1) Folyómétersúly:

Minimum.....Maximum

1,7 kg/m .....---

- (c) A baum hossza:

Minimum.....Maximum

3300 mm .....3500 mm

### A.42. GENAKKERBAUM (ORRSUDÁR)

#### A.42.1. GYÁRTÓ

- (a) A genakkerbaum gyártója szabadon választható, nincs megkötve.

#### A.42.2. ANYAGOK

- (a) A genakkerbaum alumínium ötvözetből kell készüljön.
- (b) Az genakkerbaum karbonból nem készülhet.

#### A.42.3. KONSTRUKCIÓ

- (a) Az építési terveknek megfelelően.
- (b) A genakkerbaum átalakítása nem megengedett.

#### A.42.4. FELSZERELÉSEK

- (a) Az építési tervek szerint.

### A.42.5. MÉRETEK

(a) Genakkerbaum kör keresztmetszetben készüljön. Keresztmetszeti mérete (külső átmérő):

Minimum.....Maximum  
60 mm ..... 60 mm

(b) Genakkerbaum profil falvastagsága:

Minimum.....Maximum  
5 mm ..... 5 mm

(c) Genakkerbaum hossza:

Minimum.....Maximum  
1500 mm ..... 1500 mm

### A.43. SZÁLING

#### A.43.1. GYÁRTÓ

(a) A száling gyártója szabadon választható, nincs megkötve.

#### A.43.2. ANYAGOK

(a) A száling alumínium ötvözetből kell készüljön.

(b) Az száling karbonból nem készülhet.

#### A.43.3. KONSTRUKCIÓ

(a) Az építési terveknek megfelelően.

(b) Az árbocon egy pár szálingot kell alkalmazni.

(c) A száling átalakítása nem megengedett.

#### A.43.4. FELSZERELÉSEK

(a) Az építési tervek szerint.

(b) A száling rögzítése az árbochoz csak fix lehet.

(c) A száling előrenyilazása nem megengedett.

(d) Lengő száling alkalmazása nem megengedett.

#### A.43.5. MÉRETEK

(a) A száling nem felmérési méret, javasolt helyzete az árboctalp síkjától kb. 3650 mm:

Minimum.....Maximum  
--- .....

(b) A száling hossza a két vantni között

Minimum.....Maximum  
1395 mm ..... 1405 mm



#### A.44. ÁLLÓ KÖTÉLZET

##### A.44.1. ANYAGOK

- (a) Az álló kötélzet anyaga rozsdamentes acél.

##### A.44.2. KONSTRUKCIÓ

- (a) Az építési terveknek megfelelően
- (b) A vanrik feszessége csak a (csak gyári, menetes) spannerrel állítható, akár menet közben is
- (c) Az előmervítő nem állítható csigasorral, sem más módon, kivéve a spannerrel

##### A.44.3. FELSZERELÉSEK

###### (a) KÖTELEZŐ

- (1) Az építési terveknek megfelelően

###### (b) OPCIONÁLIS

- (1) Betekerhető profilforstág

##### A.44.4. MÉRETEK

- (a) Az építési terveknek megfelelően.
- (b) A hajó orrának legelső pontjától az előmervítő szem elejéig mért távolság, feszes mérőszalaggal mérve:

Minimum.....Maximum  
20 mm ..... 50 mm

- (c) A drótkötelek átmérője :

Minimum.....Maximum  
4 mm ..... 5 mm

#### A.45. FUTÓ KÖTÉLZET

##### A.45.1. ANYAGOK

- (a) Az futó kötélzet anyaga és minősége nincs megkötvé.

##### A.45.2. KONSTRUKCIÓ

- (a) Az építési terveknek megfelelően

### A.45.3. FELSZERELÉSEK

#### (a) KÖTELEZŐ

(1) Az építési terveknek megfelelően

#### (b) OPCIONÁLIS

(1) Az orrvitorla felhúzó kötele készülhet drótkötélből

(2) Trapéz használata nem megengedett.

(3) A kiülő lábheveder (gurt) használata engedélyezett.

### A.45.4. MÉRETEK

(a) Ajánlott kötélhosszok a táblázat szerint:

Leírás	Minimális hossz [m]
Nagyvitorla fall (felhúzó)	20
Nagyvitorla schott	12,5
Nagyvitorla traveller állító kötél	5,8
Reff 1	12
Reff 2	
Fock fall	18,5
Fock schott	11
Vegyes felhúzó	20
Genakker schott	27 (13,5 és 13,5)
Rongyoló schott	Megegyezik a genakker schottal
Alba állító kötél	1,4
Cunningham állító kötél	Később kerül meghatározásra
Nagyvitorla – alsó él feszítő	7

## "F" Vitorlák

### A.46. ALKOTÓRÉSZEK

- A.46.1. KÖTELEZŐ
- (a) Nagyvitorla
  - (b) Orrvitorla
- A.46.2. OPCIONÁLIS
- (c) Tartalék orrvitorla
  - (d) Genakker 1
  - (e) Genakker 2
  - (f) Kreuz ballon 1
  - (g) Kreuz ballon 2
  - (h) Vihar focok
  - (i) Vihar grósz

### A.47. ÁLTALÁNOS

- A.47.1. SZABÁLYOK
- (a) A vitorlákat az "ISAF Measurement Rules" előírásainak megfelelően kell gyártani és felmérni, kivéve, ha a jelen előírás módosítja.
  - (b) Hitelesítés során a vitorláknak teljes mértékben meg kell felelnie a mindenkori osztályelőírásnak.
- A.47.2. TANUSÍTVÁNY
- (a) A hivatalos felmérőnek a nagyvitorlát és az orrvitorlát az alsó bekötési pontnál (Tack), míg a genakkert a fej részénél (Head) kell hitelesítenie, ezenkívül a tanúsítvány jelet az aláírásával, és dátummal kell ellátnia.
  - (b) Az MNA-nak joga van egy vagy több személyt felkérni a vitorlakészítőnél, hogy az általuk gyártott vitorlákat felmérjék, és tanúsítvánnyal lássák el, az „ISAF házon belüli hitelesítés” irányelveinek (ISAF in-house Certification Guidelines) megfelelően.
- A.47.3. DEFINÍCIÓK
- (a) Szabályozás nélkül
- A.47.4. VITORLA KÉSZÍTŐK
- (a) Engedélyezésre nincs szükség, szabadon választható.

### A.48. NAGYVITORLA

- A.48.1. ANYAGOK
- (a) A szövet szálak készülhetnek Dacronból, Poliészterből, Aramidból, és Karbonból.

### A.48.2. KONSTRUKCIÓ

- (a) A konstrukciónak lágynak, és egyrétegűnek kell lennie.
- (b) Felfújható, kétrétegű profil nem alkalmazható.
- (c) A vitorlának szeletekből összeállítva kell készülnie, öntött vitorla (3D) használata nem megengedett.
- (d) A vitorla anyagának minimális súlya (kivéve egy szélességben 200 mm-t meg nem haladó alsó csíkot)
- |                                |                      |
|--------------------------------|----------------------|
| (1) Szövött anyag esetében:    | 240 g/m <sup>2</sup> |
| (2) film laminát esetében:     | 175 g/m <sup>2</sup> |
| (3) Aramid kevlár erősítéssel: | 120 g/m <sup>2</sup> |
- (e) A vitorla hátsó élén öt latnizsáknak kell lennie.
- (f) A vitorlát működőképes, úgynevezett gyors reffel kell elkészíteni, amely egyik pontján az első éllel, egy másik pontján pedig a hátsó éllel szomszédos, vagyis egy vonalban vannak.
- (g) A vitorlának legalább egy, de maximum két reffssorral kell rendelkeznie. A hátsó élén alkalmazott reffelő szemnek, delta-gyűrűnek, vagy egyéb reffelő eszköznek a hátsó élén az alsó éltől egyenes vonalban mért 1000 mm távolságon kívül kell elhelyezkednie.
- (h) Engedélyezett: varrás, ragasztás, vitorla javítószalagok, élkötelek, sarok szemek, vitorla halfej a hozzá tartozó kiegészítővel, Cunningham szem, vagy csiga, felvart latnizsákok, latni rögzítő szalag, latni végek, árboc és baum csúszkák, trimmzsinor és hozzá a rögzítőfog, tetszőleges számú vitorla ablak, széljelző szálak, profilt jelző csíkok, és minden más, amelyet egyéb alkalmazható szabályzatokban előírnak, vagy engedélyeznek.
- (i) A hátsó él nem nyúlhat túl:
- (1) A hátsó él és a halfej hátsó pontjának találkozási pontja és a legközelebbi latnizsák felső sarka között húzott egyenesen,
  - (2) a latnizsák alsó pontjának a hátsó éllel való találkozási pontja és az alatta levő szomszédos latnizsák felső sarka között húzott egyenesen,
  - (3) a hátsó él és a hátsó-alsó bekötési pont (Clew) találkozási pontja és a legközelebbi latnizsák alsó sarka között húzott egyenesen.

### A.48.3. MÉRETEK (maximálisan kihúzva, húrban mérve)

	Minimum.....Maximum
Első él hossza	8050 mm ..... 8150 mm
Alsó él hossza	3050 mm ..... 3100 mm
Hátsó él hossza	8600 mm- ..... 8705 mm
Szélesség negyed magasságban	2950 mm ..... 3000 mm
Szélesség fél magasságban	2650 mm ..... 2700 mm
Szélesség háromnegyed magasságban	1950 mm ..... 2000 mm
Szélesség hétnyolcad magasságban	1350 mm ..... 1400 mm
Felső latni távolsága a vitorla csúcsától az első élén	1240 mm- ..... 1280 mm
Halfej szélesség (élkötéltől hátsó élíg)	130 mm- ..... 150 mm
Reffsor 1 magassága (első élén mérve alulról)	1000 mm ..... 1030 mm
Reffsor 2 magassága (első élén mérve alulról)	1700 mm ..... 1730 mm

### A.48.4. LATNIK

#### A.48.4.1.

- (a) A hátsó élnek 5 latnival kell rendelkeznie
- (b) A latnik lehetnek tövig latnik.
- (c) A latni zsebeknek egymással és az alsóélel párhuzamosaknak kell lenniük.
- (d) A csavaros latnifeszítő engedélyezett.
- (e) A legfelső latninak a pozíciója úgy határozható meg, hogy a grósz halfejétől minimum 1950 mm-re kell hogy legyen a latnizsák középvonala a hátsó élen.

	Minimum.....	Maximum
Latnizsákok hossza belül:	---	3120 mm
Latnizsákok szélessége kívül:	---	70 mm
Latnizsákok szélessége belül:	---	60 mm

### A.49. ORRVITORLA

#### A.49.1. ANYAGOK

- (f) A szövet szálak készülhetnek Poliészterből, Aramidból, és Karbonból.

#### A.49.2. KONSTRUKCIÓ

- (g) A konstrukciónak lágynak, és egyrétegűnek kell lennie.
- (h) Az orrvitorla anyagának mindenütt azonos szövet-szerkezetűnek kell lennie.
- (i) A vitorlának szeletekből összeállítva kell készülnie, öntött vitorla (3D) használata nem megengedett.
- (j) A vitorla anyagának minimális súlya:
  - (1) Szövött anyag esetében: 205 g/m<sup>2</sup>
  - (2) film laminát esetében: 175 g/m<sup>2</sup>
  - (3) Aramid kevlár erősítéssel: 120 g/m<sup>2</sup>
- (k) Az orrvitorla hátsó élén 3 latnizsák lehet.
- (l) A latniknak egymással párhuzamosaknak és a hátsó élre merőlegeseknek kell lenniük.
- (m) A latnizsebek maximális szélessége kívül 70 mm, belül 60 mm.
- (n) A hátsó él lehet konvex (kifelé görbülő) kialakítású.
- (o) A fockroller használata megengedett.
- (p) Engedélyezett: varrás, ragasztás, vitorla javítószalagok, sarok szemek, vitorlagyűrűk, felvarrt latnizsákok, latni rögzítő szalag, latni végek, trimm zsinór és hozzá a rögzítőfog, egy vitorla ablak, széljelző szálak, profilt jelző csíkok, és minden más, amelyet egyéb alkalmazható szabályzatokban előírnak, vagy engedélyeznek.

### A.49.3. MÉRETEK

	Minimum.....	Maximum
Első él hossza (húrban mérve)	7300 mm	7400 mm
Alsó él hossza (húrban mérve)	2600 mm	2700 mm
Távolság az első éltől, merőlegesen a hátsó szemig	---	---
Szélesség háromnegyed magasságban	---	---
Szélesség fél magasságban	---	---
Szélesség negyed magasságban	---	---
Legfelső szélesség	---	60 mm

### A.49.4. LATNI HOSSZ

(a) Nincs megszabva!

## A.50. GENAKKEREK

### A.50.1. ANYAGOK

- (a) A genakker egyrétegű puha vitorla.
- (b) A genakker anyagának mindenütt azonos szövetszerkezetűnek kell lennie.
- (c) A szövetszálaknak polyesterből, vagy polyamideből kell lenniük.
- (d) Engedélyezett a varrás, ragasztás, vitorlajavító szalag, sarokszemek, behúzókötélszemek, a vitorlagyártó jele, royalty jel, vitorlajel, széljelző szálak használata.
- (e) A genakker anyagának minimális súlya:
- (1) 38 g/m<sup>2</sup>
- (f) A vitorla készítőnek meg kell jelölnie a genakker feje (felső bekötési pont, „head”) közelében a felhasznált anyag gyártóját, és annak súlyát.

### A.50.2. MÉRETEK

(a) A genakkereknek a középvonalra aszimmetrikusnak kell lenni.

	Minimum.....	Maximum
Első él hossza	---	9620 mm
Alsó él hossza	---	6900 mm
Hátsó él hossza	---	---
Has hossza	---	8300 mm
Szélesség fél magasságban	később kerül meghatározásra	

## A.51. KREUZ BALLON (RONGYOLÓ)

### A.51.1. ANYAGOK

(a) A szövet szálak készülhetnek Dacronból, Poliészterből, Aramidból, és Karbonból.

### A.51.2. KONSTRUKCIÓ

- (a) A konstrukciónak lágynak, és egyrétegűnek kell lennie.
- (b) A kreuzballon anyagának mindenütt azonos szövet-szerkezetűnek kell lennie.
- (c) A vitorlának szeletekből összeállítva kell készülnie, öntött vitorla (3D) használata nem megengedett.
- (d) A vitorla anyagának minimális súlya:
  - (1) Nincs szabályozva

### A.51.3. MÉRETEK

	Minimum.....	Maximum
Első él hossza	8130 mm .....	8740 mm
Hátsó él hossza	7460 mm-.....	8270 mm
Alsó él hossza	5210 mm-.....	6770 mm

A kreuz ballon (rongyoló) fent megadott méretei az osztályban meglévő, felmért vitorlák méretei alapján meghatározott adatok. A 2010. október 5-e után készült vitorlák esetében ezeket a méreteket kell betartani!

**A fenti méretek 2010. október 31-ig pontosításra kerülnek. A későbbiekben kizárólag a pontosított méretek alapján készülhet kreuz ballon (rongyoló)!**

További kérdések tisztázásával kapcsolatban keresse az osztálykapitányt!

## 3. MELLÉKLETEK

A HARMADIK RÉSZBEN szereplő szabályok **rögzített osztály szabályok**. A felmérést az ERS (Equipment Rules of Sailing) alapján kell végrehajtani, kivéve ha jelen előírás erre vonatkozó része ettől eltér. A **rögzített osztály szabályok** azt jelentik, hogy minden, ami nincs külön megengedve, az tiltva van.

### "G" „Mellékletek”

- A1 Vitorlaterv – csak ismertetőként használható (csak nagyvitorla)
- A2 Fedélzetrajz
- A3 Horgony, akkumulátor és külmotor elhelyezése
- A4 Pótsúlyok elhelyezése
- A5 Felmérést igazoló pecsét helye a vitorlán
- A6 Gyártói nyilatkozat (Minta)



A.52. VITORLA TERV (NAGYVITORLA)

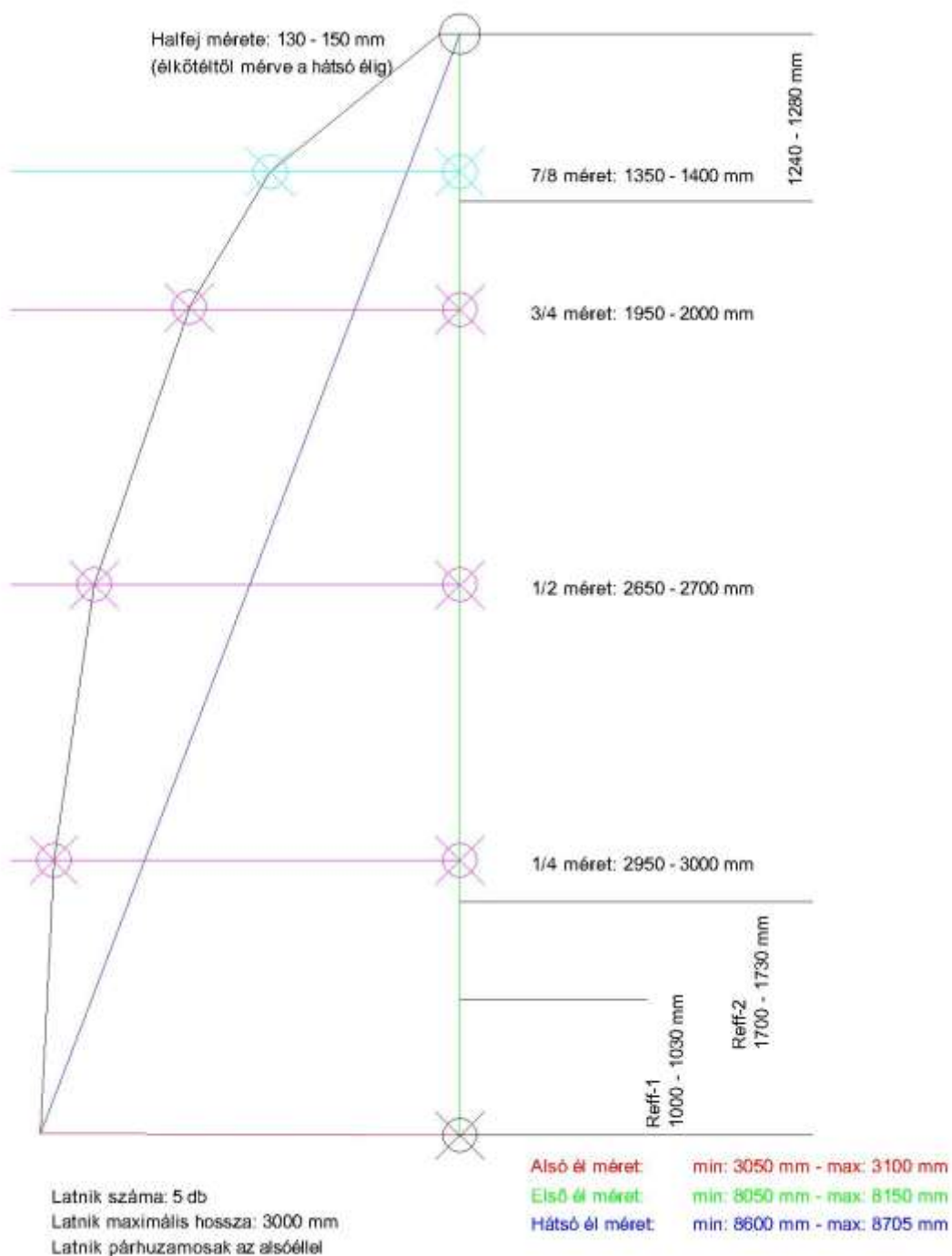

## A.53. FEDÉLZETRAJZ

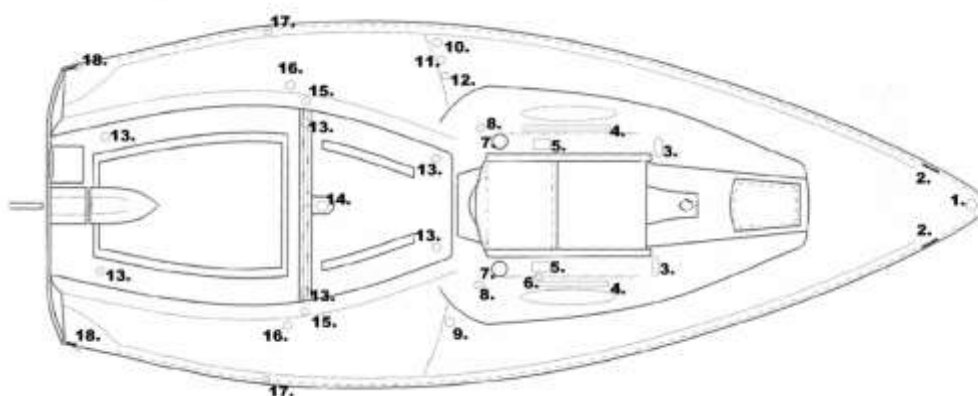

1. Orrvitorla bekötési pont	7. Csörlő	13. Kiülőheveder bekötési pont
2. Kikötő szem	8. Fockschott klemm	14. Forgótorony
3. Fordító csigasor	9. Genakker elsőélfeszítő klemm	15. Traveller kötél klemm
4. Fock sín	10. Orrsudár mozgatókötél klemm	16. Genakkerschott klemm
5. Stopper	11. Orrsudár mozgatókötél klemm	17. Genakkerschott fordító csiga
6. Genakkerfal klemm	12. Orrsudár mozgatókötél klemm	18. Genakkerschott fordító csiga

### A.54. HORGONY, AKKUMULÁTOR ÉS KÜLMOTOR ELHELYEZÉSE

A HSZ-ben, a C.5.1 (1)-es pontban foglaltak alapján, valamint biztonsági szempontból kötelező a horgony megléte, melyet a következő terv alapján kell a hajóban elhelyezni.

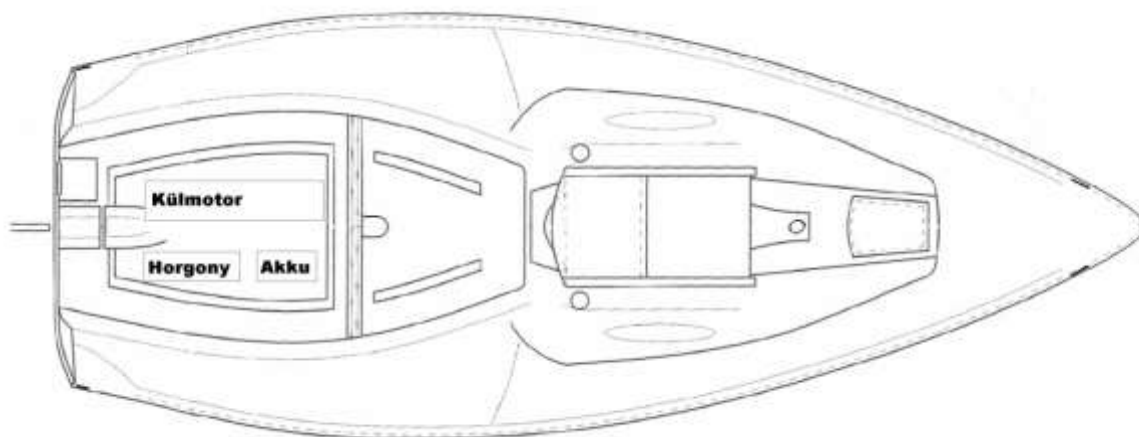

**A.55. PÓTSÚLYOK ELHELYEZÉSE**

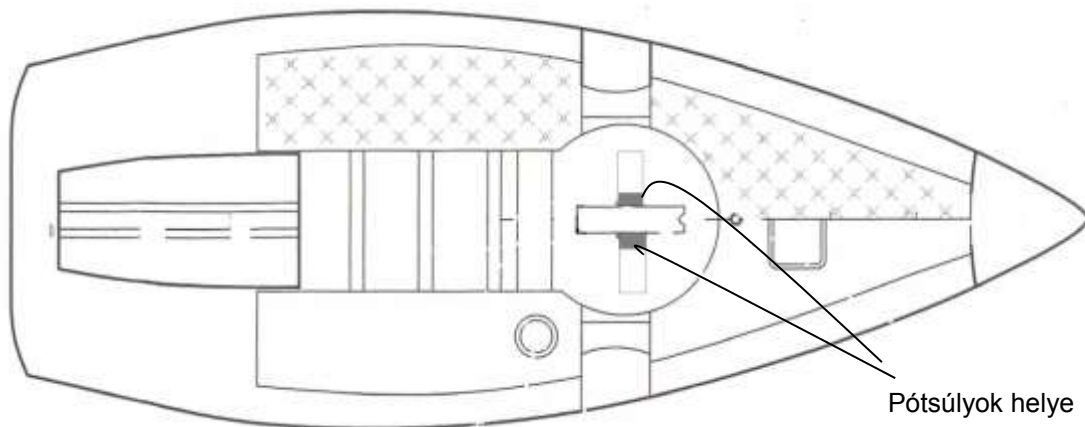

A pótsúlyok elhelyezésére max. 10 kg-ig, a satírozott részekben van lehetőség. Ettől eltérő helyen pótsúly nem lehet. A pótsúlyokat fixen rögzíteni kell.

## A.56. FELMÉRÉST IGAZOLÓ PECSÉT HELYE A VITORLÁN

Minden vitorla esetén a megjelölt területbe kell, hogy essen a felmérést igazoló pecsét, a felmérő aláírása és a felmérés dátuma.

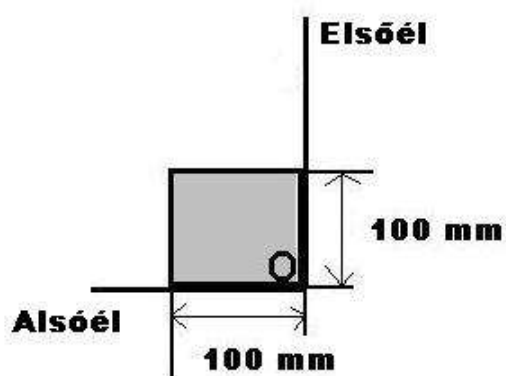

**A.57. GYÁRTÓI NYILATKOZAT (MINTA)**



**STYLE JACHT Kft.**  
**Hungary-8192 Hajmáskér, Hrsz. 020/1**  
**tel: +36-88/460-530, fax: +36-88/460-574**

internet: [www.stylejacht.hu](http://www.stylejacht.hu), e-mail: [info@stylejacht.hu](mailto:info@stylejacht.hu)

**Gyártói nyilatkozat**

A Style Jacht Kft. mint a Scholtz 22 típusú vitorlášajók kizárólagos gyártója nyilatkozik arról, hogy a SJH S22 ..... testazonosítójú Scholtz 22-es vitorlášajó, a hatályos osztályelőírásnak megfelelően lett legyártva. A hajótest, a fedélzet, valamint a kiel és a kormány a felmérők által ellenőrzött és jóváhagyott sablonban készültek.

Style Jacht Kft. nyilatkozik továbbá arról, hogy az állókötélzet és a rudazat is, a hatályos osztályelőírásoknak megfelelő.

A hajó vitorlaszáma: